



A20 10-BOLT MUNCIE START® PTO ACTIVATION

Allison 3000/4000 Series Transmissions

1 For Integral Solenoid Activation

PTO Shift Codes: SX (12 V Muncie Start)

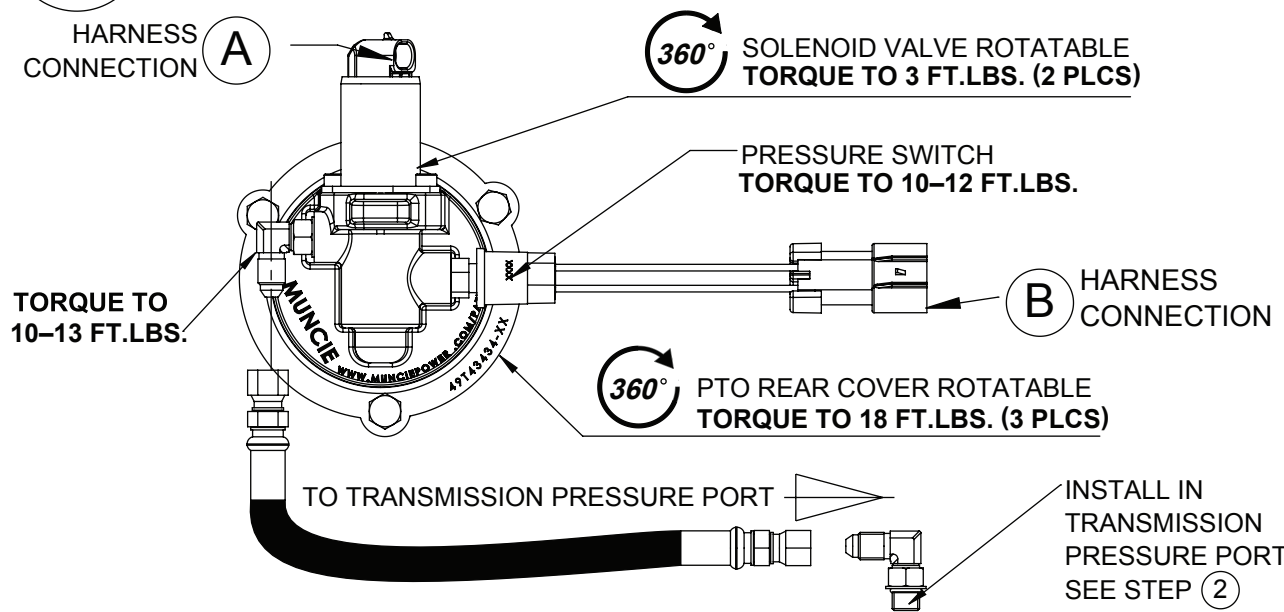

1 For Remote Solenoid Activation

PTO Shift Codes: SR (12 V Muncie Start)

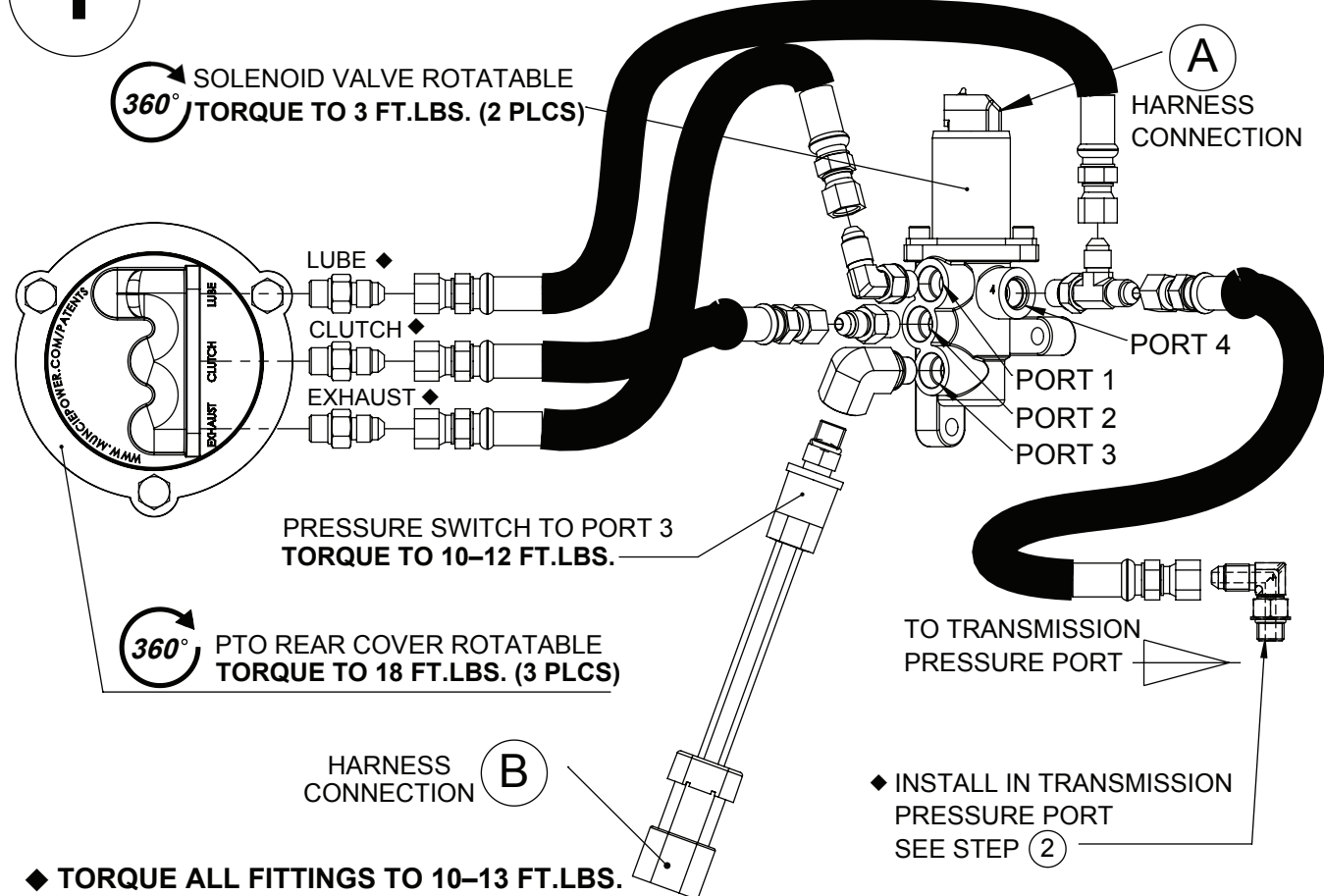

2 Transmission Pressure Port Locations

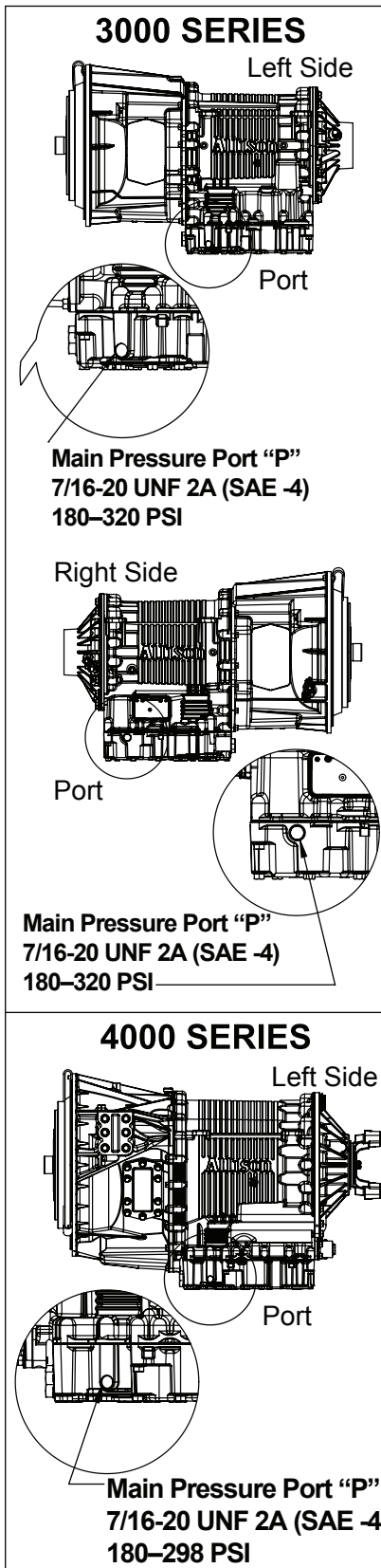

3 Wiring Harness Installation

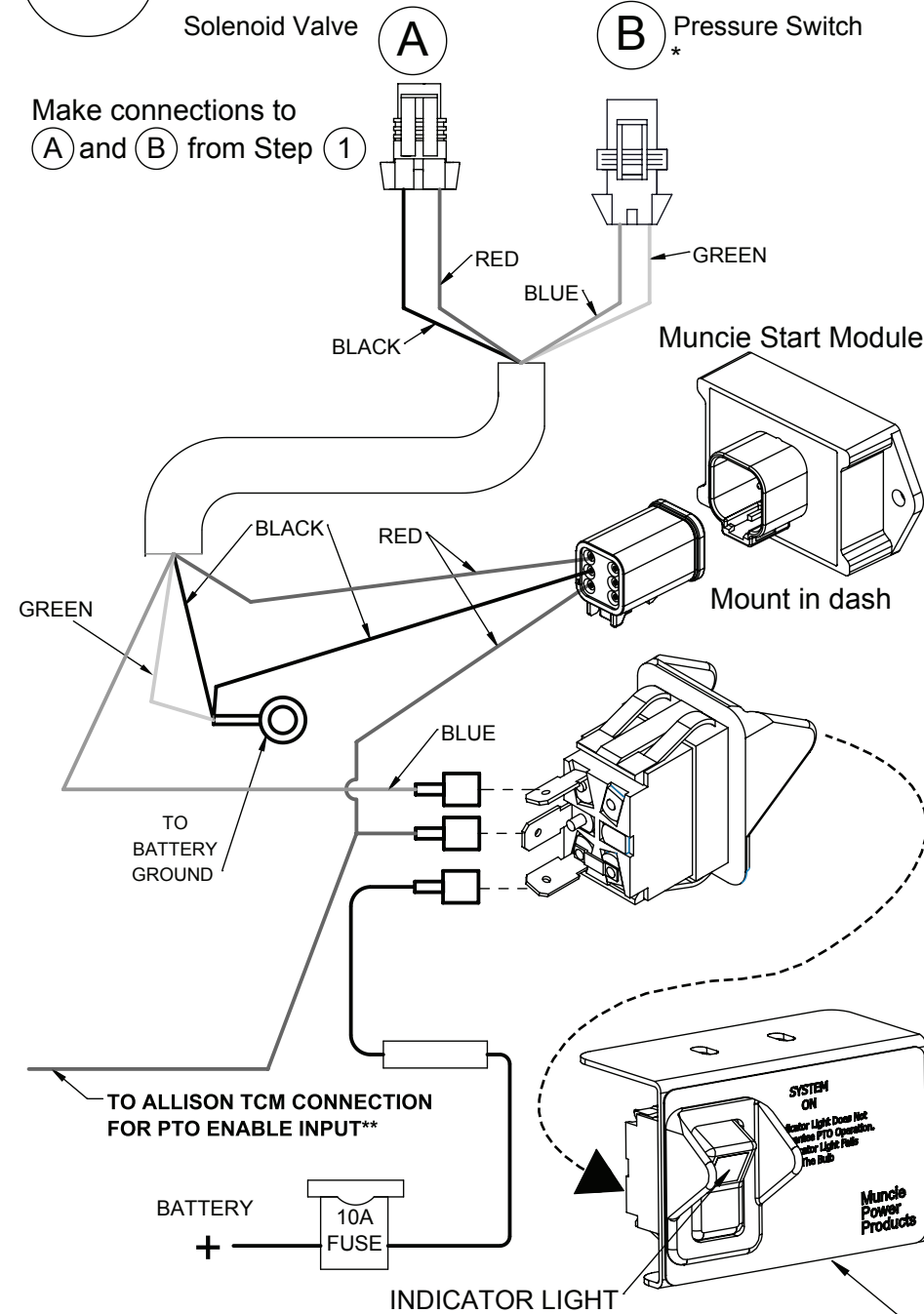

Light is to be "ON" when unit is engaged and "OFF" when unit is disengaged, and will not light up until pressure in clutch is at full engagement pressure. Mount the activation switch in clear view of the operator. Indicator light must be installed in clear view of operator while seated in vehicle's driver seat. Use 36MK1210-A if additional warning light is needed.

*Do not install other electrical components or devices to the Muncie pressure switch or Muncie Start module.

** Clutch shift PTO requires connection to Allison "PTO Enable Input" Circuit on Allison Gen. 4 and later controls. Contact Muncie Power or Allison for more details. Check with vehicle dealer or body builder's information for location.



A Member of the Interpump Group

IN21-04 (Rev. 03-22)

201 East Jackson Street, Muncie, Indiana 47305
800-367-7867 • Fax: 765-284-6991 • info@munciepower.com

Specifications are subject to change without notice. Visit www.munciepower.com for warranties and literature. All rights reserved. © Muncie Power Products, Inc. (2021)

ACTIVACIÓN DE LA TDF DE 10 PERNOS A20 MUNCIE START®

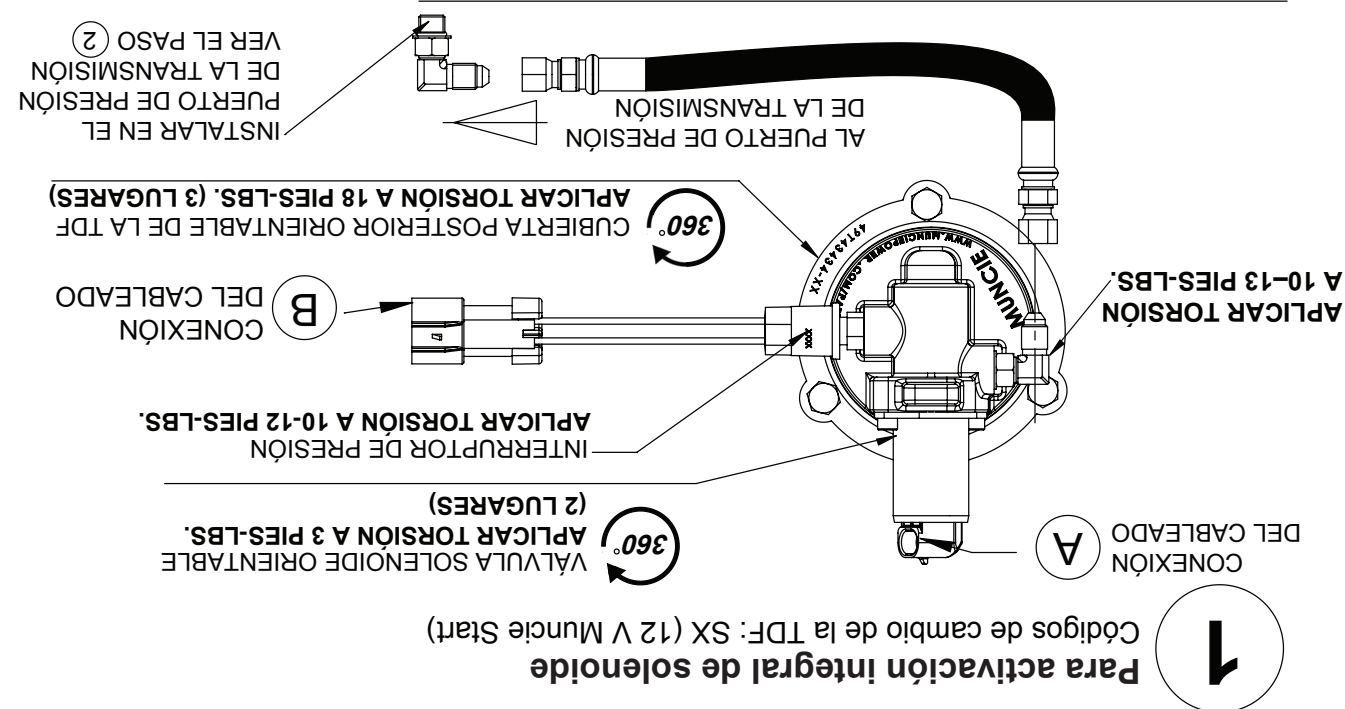

1 Para activación integral de solenoide
Códigos de cambio de la TDF: SX (12 V Muncie Start)

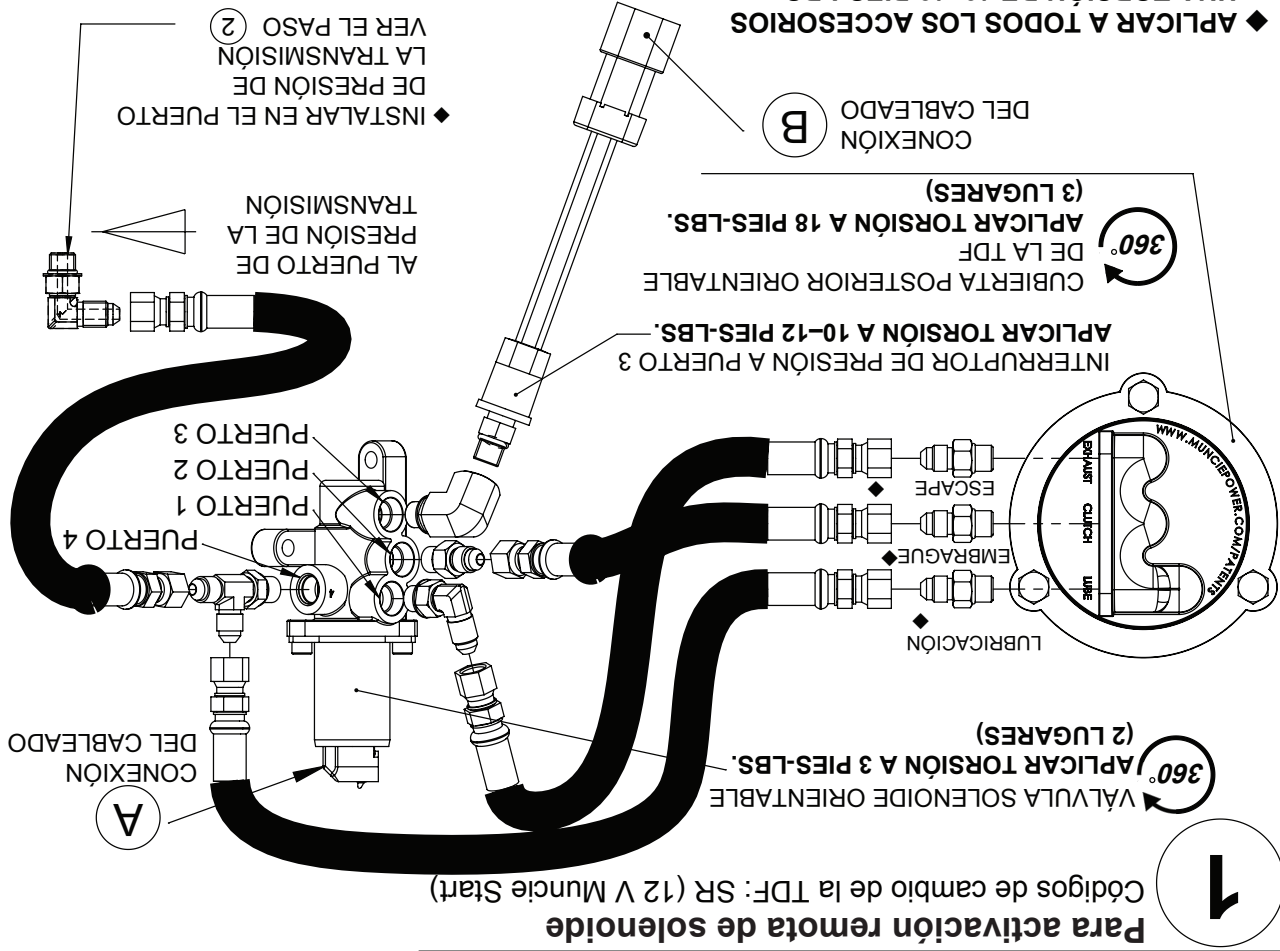

1 Para activación remota de solenoide
Códigos de cambio de la TDF: SR (12 V Muncie Start)

2 Ubicaciones del puerto de presión de transmisión

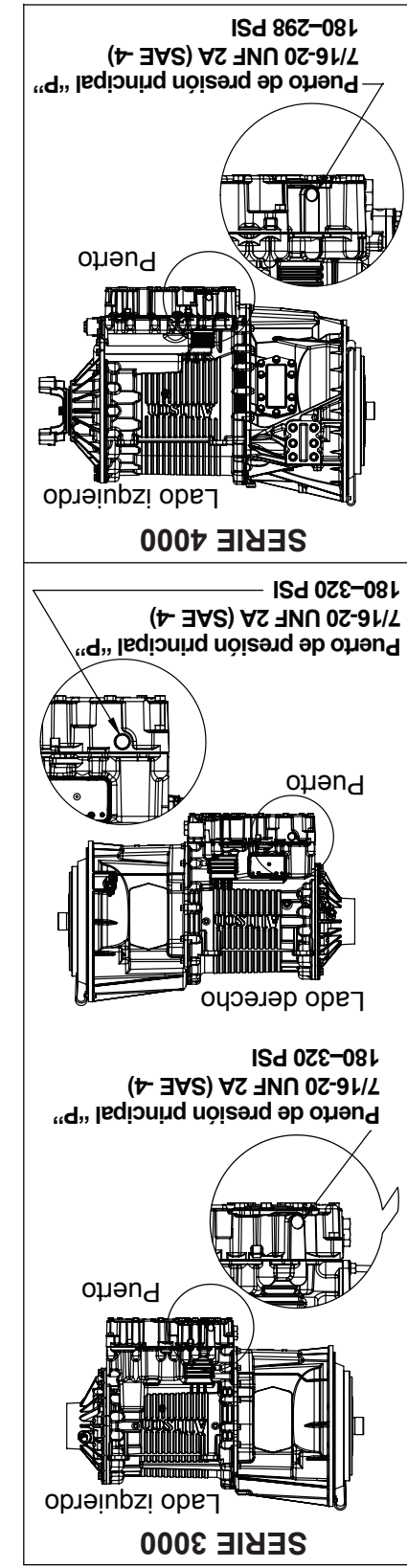

3 Instalación del arnés de cableado

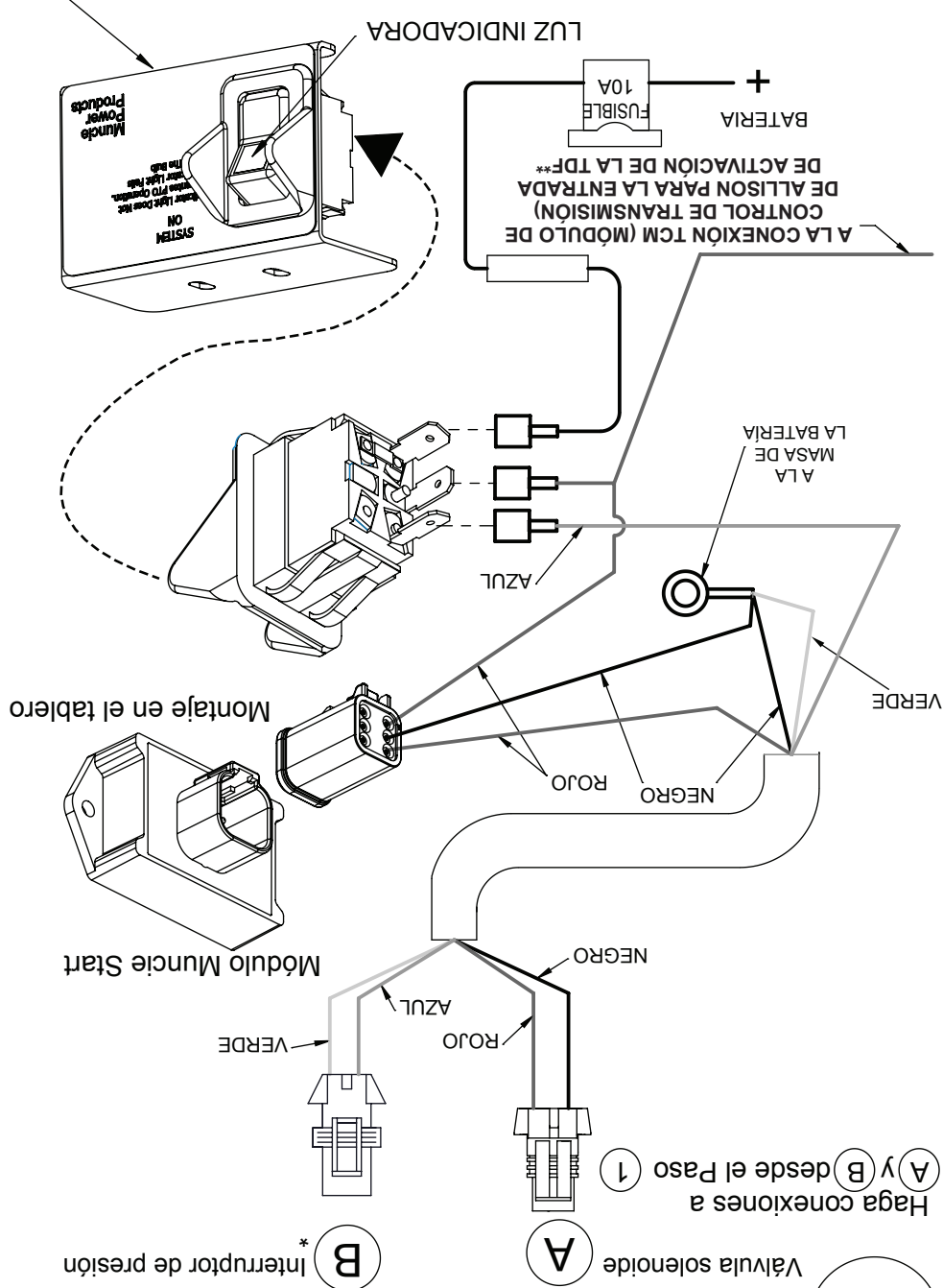

1 Valvula solenoide A

2 Interruptor de presión B*

Montaje en el tablero

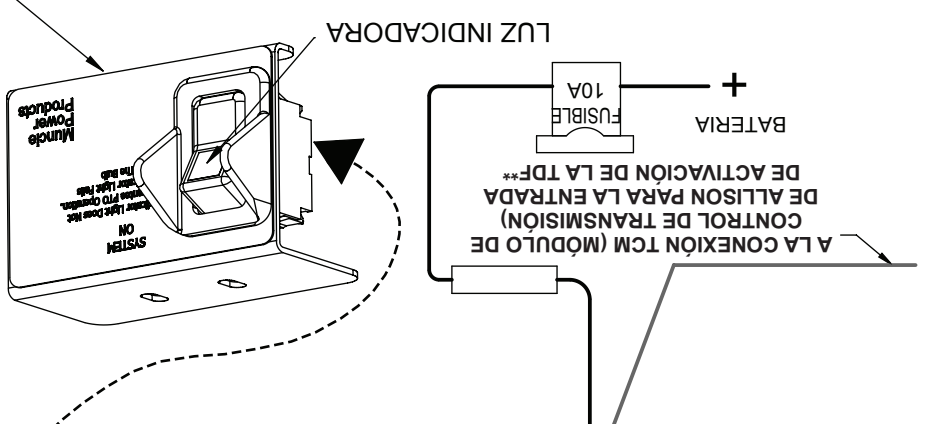
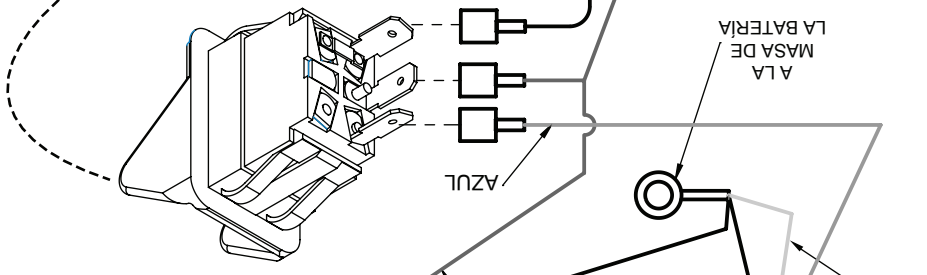

La luz debe estar en "ON" (ENCENDIDA) cuando la unidad esté activada y en "OFF" (APAGADA) cuando la unidad esté desactivada, y no se encenderá hasta que la presión del embrague esté completamente activada. Monte el interruptor de activación a la vista del operador. La luz indicadora se debe instalar a la vista del operador mientras este se encuentre en el asiento del conductor del vehículo. Use 36MK1210-A en caso de que se necesite una luz de advertencia adicional.

* No instale otros componentes o dispositivos eléctricos en el interruptor de presión de Muncie o el módulo Muncie Start.

** La TDF con cambio accionado por embrague requiere conexión al Circuito "PTO Enable Input" (Entrada de activación de la TDF) de Allison en controles Allison de 4ta generación y superiores. Póngase en contacto con Muncie Power o Allison para obtener más detalles. Verifique con el distribuidor del vehículo o la información de fabricantes de carrocerías para obtener la ubicación.

Oficinas generales y centro de distribución • 201 East Jackson Street • Muncie, Indiana 47305
800-367-7867 • Fax 765-284-6991 • info@munciepower.com
Las especificaciones están sujetas a cambios sin previo aviso. Vista www.munciepower.com para las garantías y la literatura. Todos los derechos reservados. © Muncie Power Products, Inc. (2021)



A Member of the Interpump Group
IN21-04 (Rev. 03-22)