



# TG, 82 Series PTO Activation Instructions Detroit Diesel DT12 Transmissions with Bottom Opening

## PTO PREP PACKAGE REQUIRED FOR PTO INSTALLATION

THIS INSTRUCTION IS A SUPPLEMENT TO INSTALLATION AND OWNER'S MANUAL IN18-03. INSTALLER MUST READ IN84-03 PRIOR TO BEGINNING PTO INSTALLATION.

### IMPORTANT NOTICE:

- The vehicle is provided with the connection to the PTO when the vehicle is ordered with the Proper PTO control options from the chassis manufacturer.
- The PTO air supply for the shifting of the PTO must be supplied through a pressure protection valve supplied by the vehicle manufacturer otherwise their system cannot be used for the Muncie PTO.
- Contact the vehicle manufacturer or Body Builder manuals for instructions and locations of the chassis connections.

## TG Series PTO Activation — REQUIRES DTNA PTO PREP PACKAGE 362-1U1

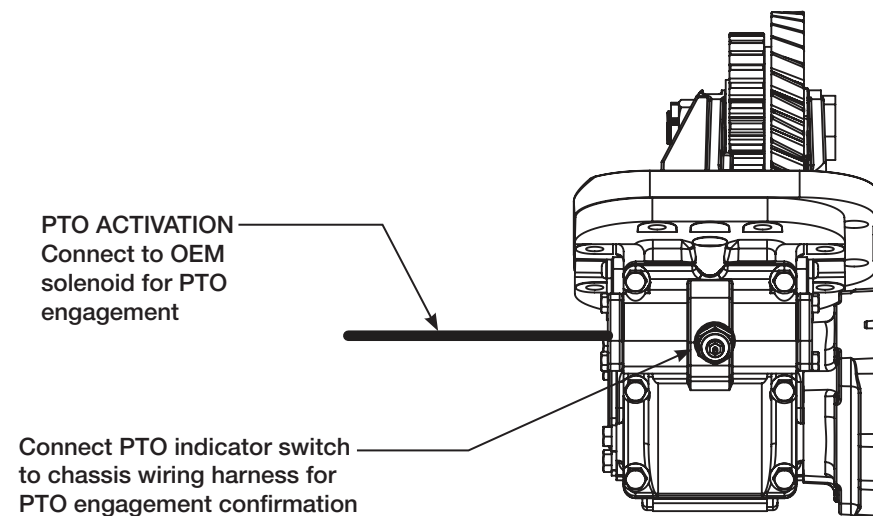

## 82 Series PTO Activation — REQUIRES DTNA PTO PREP PACKAGE 262-805

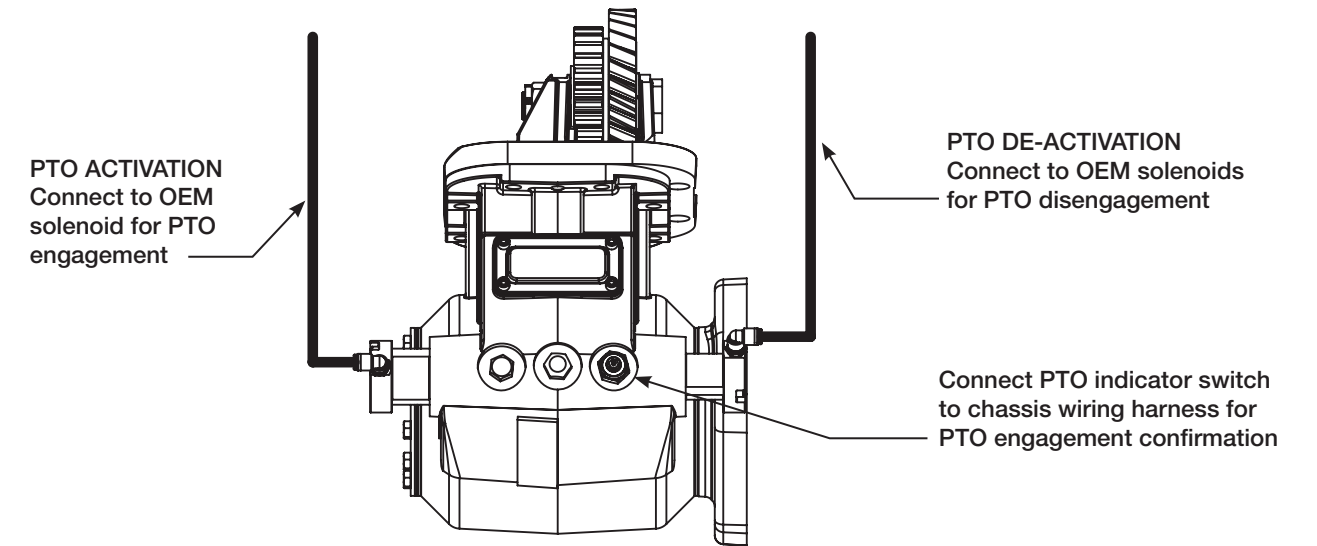

## 82 Series PTO Activation Using Slave Valve USED WHEN INSTALLING 82 SERIES PTO WITH SINGLE ACTING FACTORY CONTROL VALVE

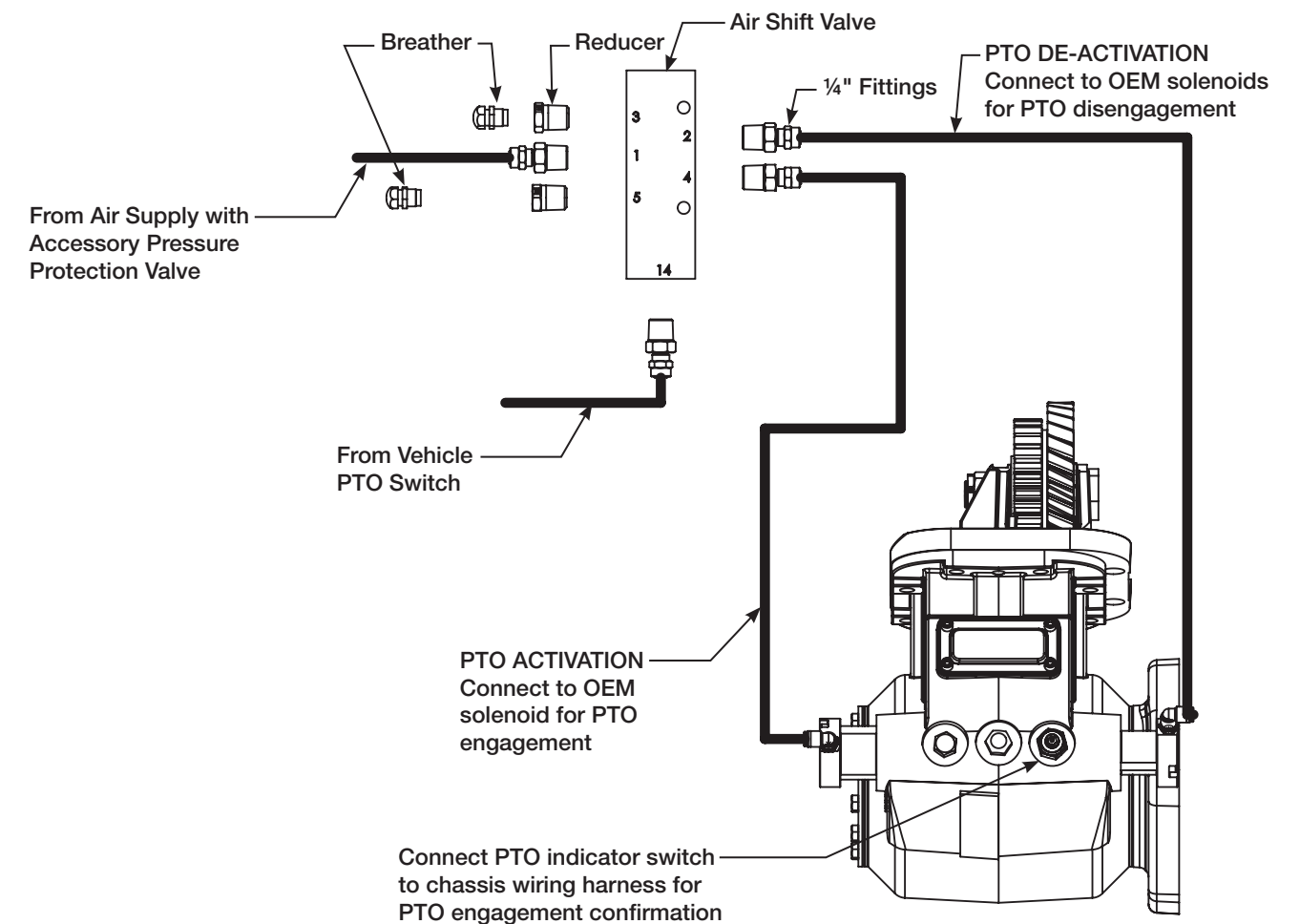



# Instrucciones para activación de TDF Serie TG, 82 Transmisiones Detroit Diesel DT12 con apertura inferior

## PAQUETE DE PREPARACIÓN DE LA TDF REQUERIDO PARA SU INSTALACIÓN

ESTAS INSTRUCCIONES SON UN COMPLEMENTO DEL MANUAL DE INSTALACIÓN Y DEL PROPIETARIO IN18-03. EL INSTALADOR DEBE LEER EL MANUAL IN84-03 ANTES DE COMENZAR LA INSTALACIÓN DE LA TDF.

### AVISO IMPORTANTE:

- El vehículo cuenta con la conexión a la TDF cuando este se pide con las opciones de control de TDF adecuadas del fabricante del chasis.
- El suministro de aire de la TDF para el cambio de la TDF se debe abastecer a través de una válvula de protección de presión proporcionada por el fabricante del vehículo, de lo contrario, su sistema no se puede utilizar para la TDF de Muncie.
- Comuníquese con el fabricante del vehículo o consulte los manuales de carrocería para obtener instrucciones y ubicaciones de las conexiones del chasis.

## Activación de la TDF Serie TG — REQUIERE EL PAQUETE DE PREPARACIÓN DE TDF DTNA 362-1U1

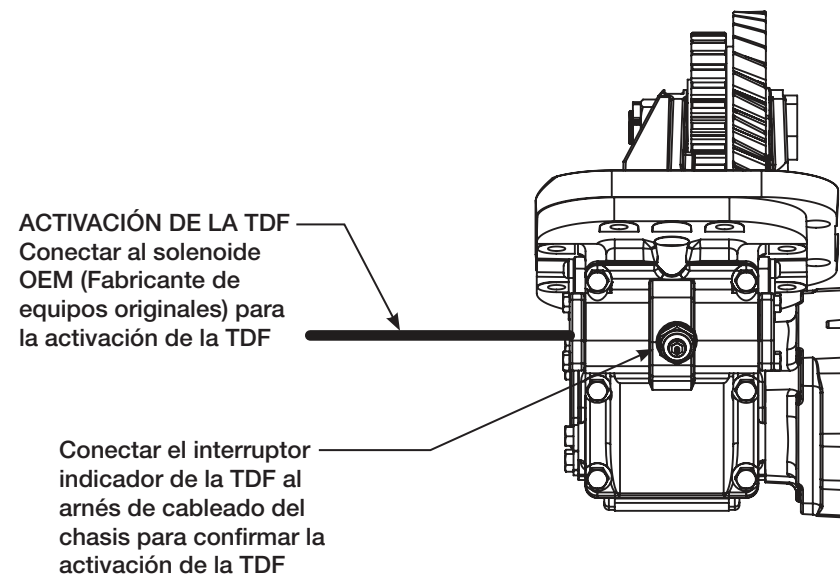

## Activación de la TDF Serie 82 — REQUIERE EL PAQUETE DE PREPARACIÓN DE TDF DTNA 262-805

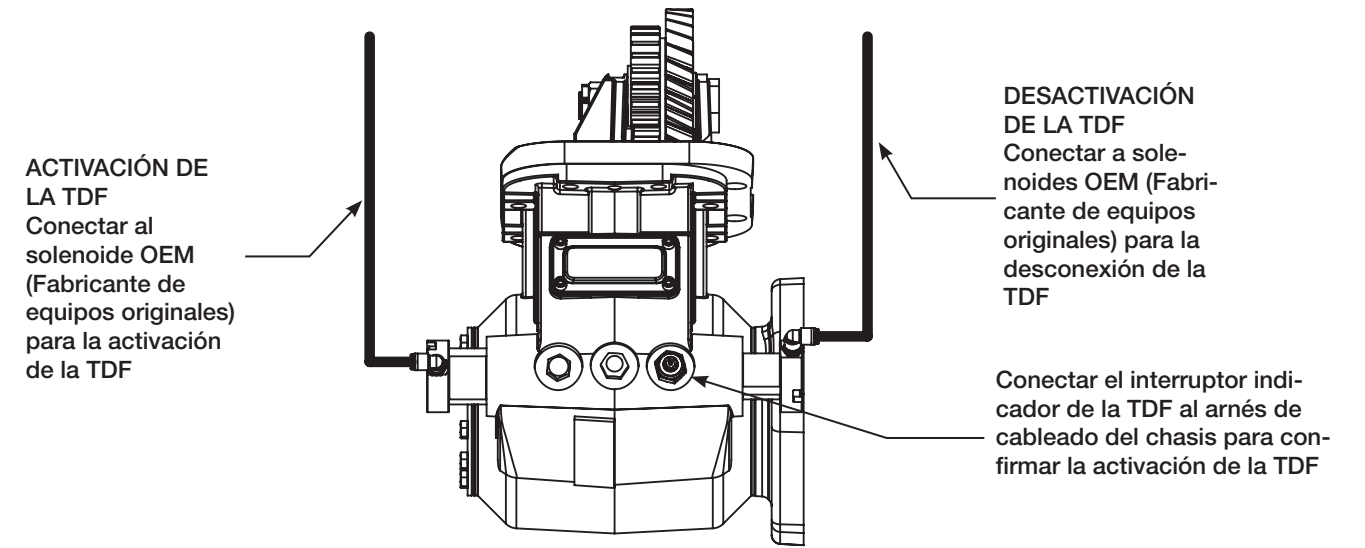

## Activación de TDF Serie 82 a través de válvula esclava SE UTILIZA AL INSTALAR TDF SERIE 82 CON VÁLVULA DE CONTROL DE FÁBRICA DE ÚNICA ACCIÓN

